

**2YM15**  
*Ligne d'arbre*

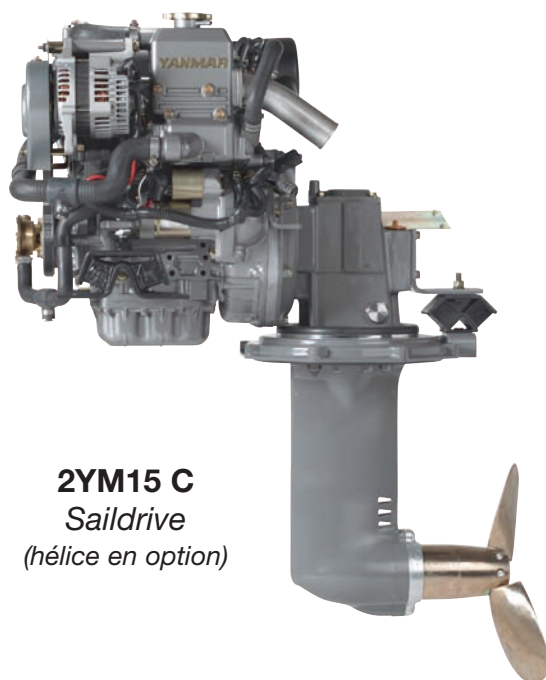

**2YM15 C**  
*Saildrive*  
*(hélice en option)*

- légers et performants • compacts et propres • faibles émissions et minimum de bruit •

Modèle	unité	2YM15	2YM15C
Refroidissement		échangeur	
Nombre de cylindres		2	
Alésage, course	mm	70 x 74	
Cylindrée	litre	0,570	
Puissance au vilebrequin	kw (ch)	10,3 (14)*	
Régime pleine charge	tr/mn	3600	
Injection		indirecte	
Alternateur		12 V - 125 A	

\* suivant norme ISO-8665 incluant + ou - 3 % de tolérance.

Transmission		ligne d'arbre	saildrive
Type		KM2P-1	SD20
Rapport réduction AV		2,21/2,62	2,64
Rapport réduction AR		3,06	2,64
Sens de rotation	arbre d'hélice	horaire	anti-horaire

#### Dimensions

Longueur	mm	613	793
Largeur	mm	463	463
Hauteur	mm	528	548 sans SD
Poids total avec transmission	kg	113	134
Environnement		BSO II, SAV, EPA II, et 2003/44/EC émissions	

Les spécifications et caractéristiques sont valides au moment de l'impression de ce document, mais peuvent changer à tout moment sans préavis.

## Courbes

suivant norme ISO-8665 avec + ou - 3 % de tolérances. Celles-ci peuvent changer sans préavis.

PUISSANCE

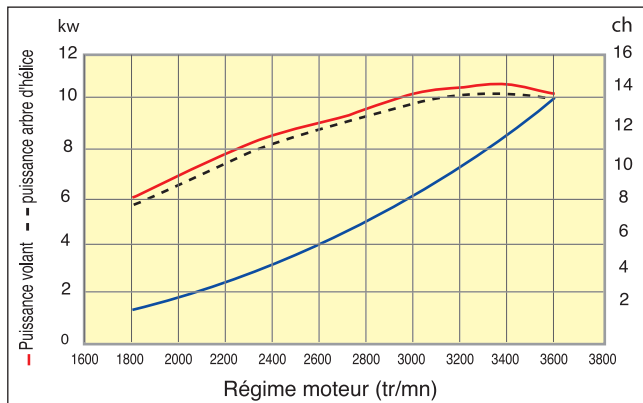

COUPLE

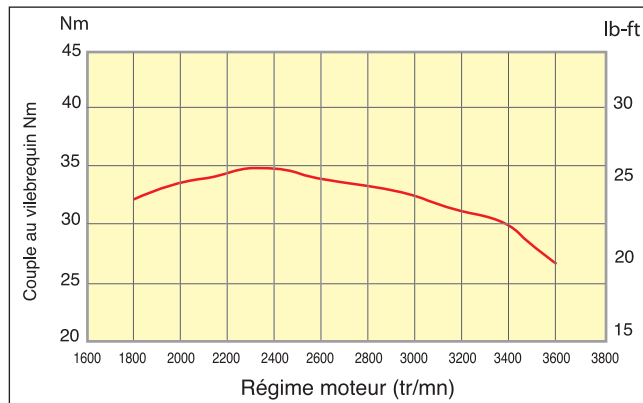

CONSOMMATION

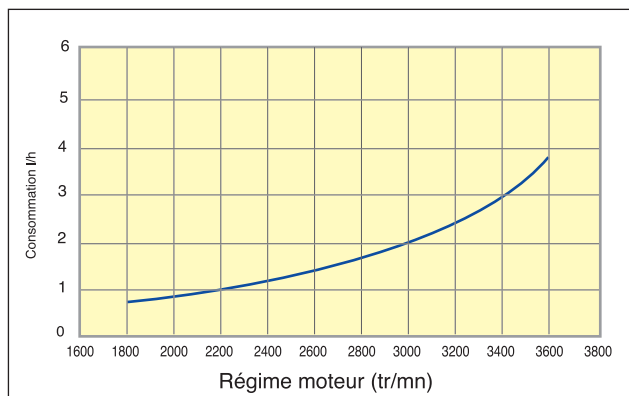

## Tableau de bord compact TYPE B 20

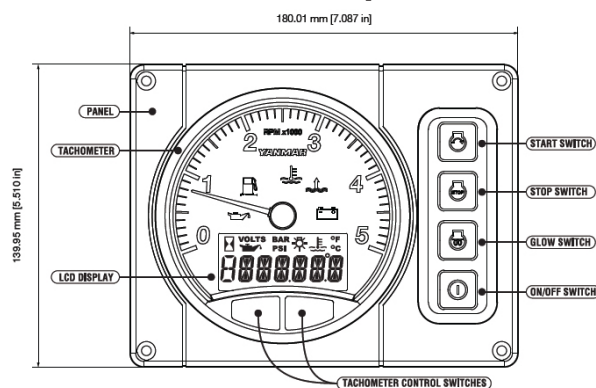

B20 STANDARD

### Accessoires

#### Standard

- Silent blocs
- Coude mélangeur
- Courroie V
- Vase d'expansion
- Alternateur 12V - 125 Amp
- Stop électrique
- Faisceau électrique de liaison 6 mètres

#### Options

- Alternateur 80 Amp
- Kit 2<sup>ème</sup> alternateur
- Rehausse d'échappement
- Rallonges de faisceau électrique
- Kit Bi-polaire 12 V - 80 Amp
- Bâti polyester (saildrive)
- Accessoires d'installation (catalogue FENWICK)

# Dimensions 2YM15 Ligne d'arbre

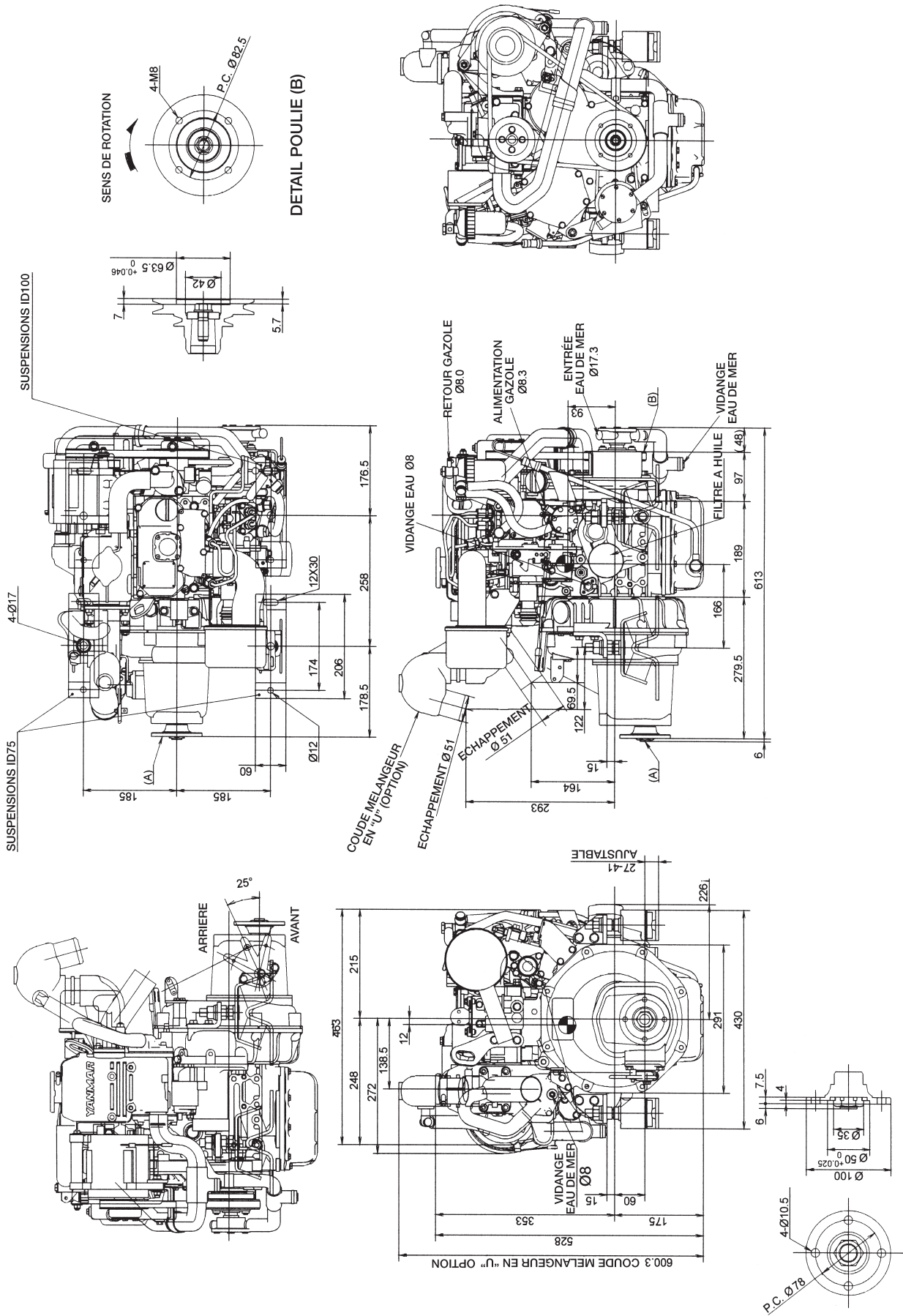

# Dimensions 2YM15C Saildrive

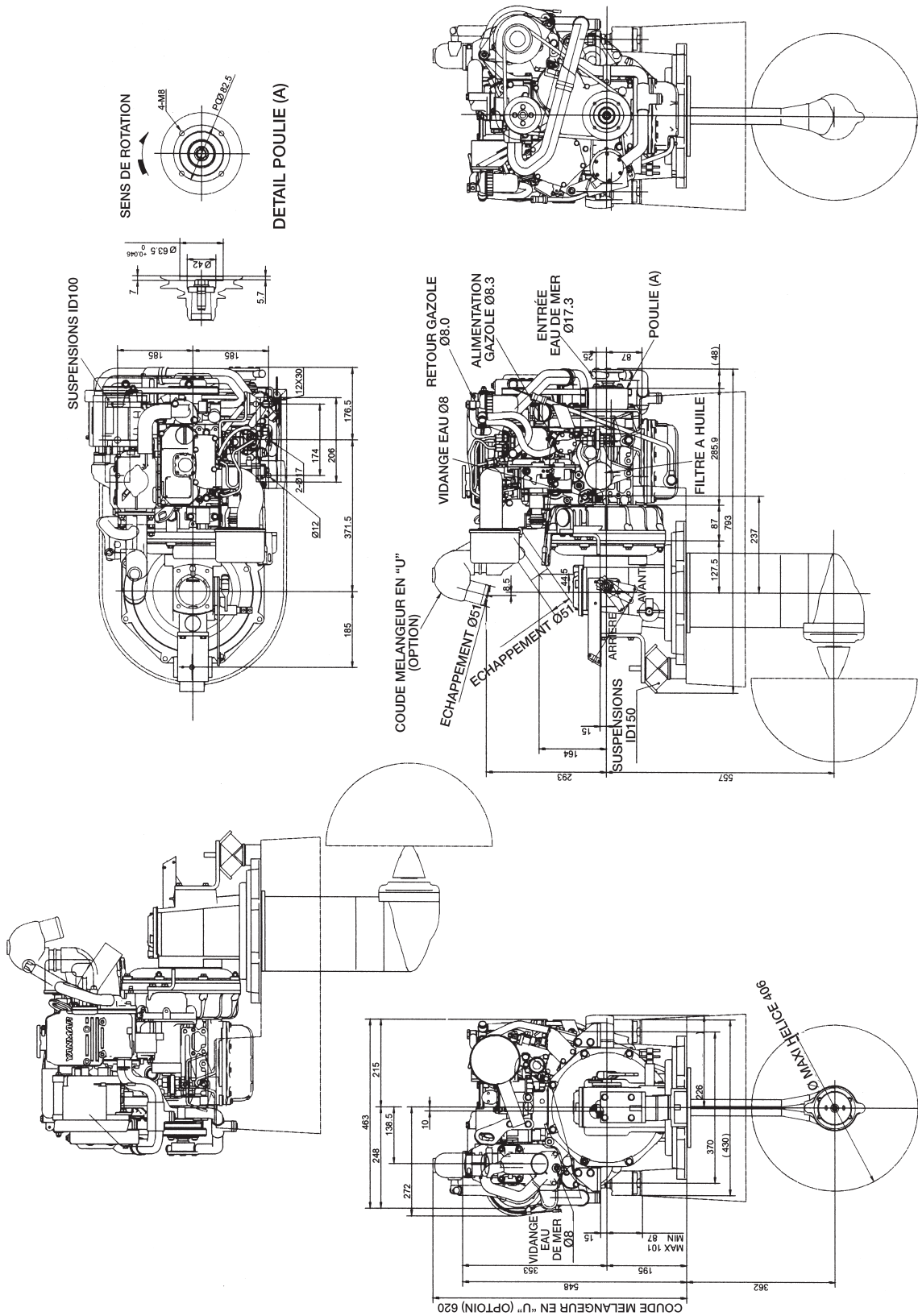

IMPORTÉ ET DISTRIBUÉ EN FRANCE PAR

**FENWICK**

Département MARINE

69 rue du Docteur Bauer  
93407 ST-OUEN

Fax 01 40 10 67 68

WEB : <http://www.fenwick.fr>

Dans un but d'amélioration, le constructeur se réserve le droit d'apporter toute modification sans préavis.

FENWICK préconise  
**MOTUL**

**YANMAR**