

- légers et performants • compacts et propres • faibles émissions et minimum de bruit •

<b>Modèle</b>	<b>unité</b>	<b>4JH4-HTE</b>
Refroidissement		échangeur
Nombre de cylindres (configuration)		4 avec 4 soupapes par cylindre - Turbo intercooler
Alésage, course	mm	84 x 90
Cylindrée	litre	1,995
Puissance au vilebrequin	kw (ch)	80,9 (110)*
Régime pleine charge	tr/mn	3200
Injection		directe
Alternateur		12V 125 A

\* suivant norme ISO-8665 incluant + ou - 3 % de tolérance.

#### **Transmission**

Type		ZF30M	KM4A	KMH4A
Rapport réduction AV		2,15 ou 2,7	2,14 ou 2,63	2,04 ou 2,45
Rapport réduction AR		2,64	2,14 ou 2,63	2,04 ou 2,45
Sens de rotation	arbre d'hélice	horaire	bi-rotation	bi-rotation

#### **Dimensions**

Longueur	mm	924	903	933
Largeur	mm	617	617	617
Hauteur	mm	659	659	659
Poids total avec transmission	kg	245	247	248
Environnement		BSO II, SAV, EPA II, et 2003/44/EC émissions		

Les spécifications et caractéristiques sont valides au moment de l'impression de ce document, mais peuvent changer à tout moment sans préavis.

## Courbes

suivant norme ISO-8665 avec + ou - 3 % de tolérances. Celles-ci peuvent changer sans préavis.

PUISSANCE

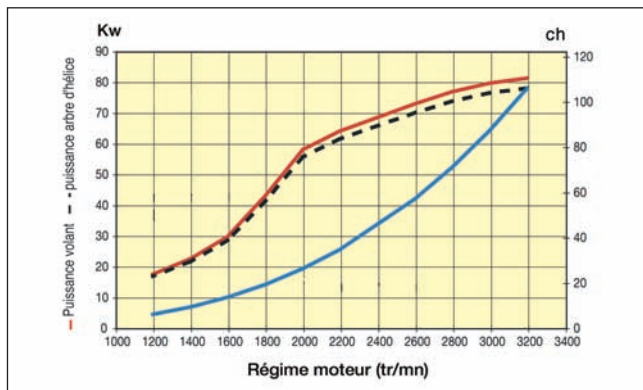

COUPLE

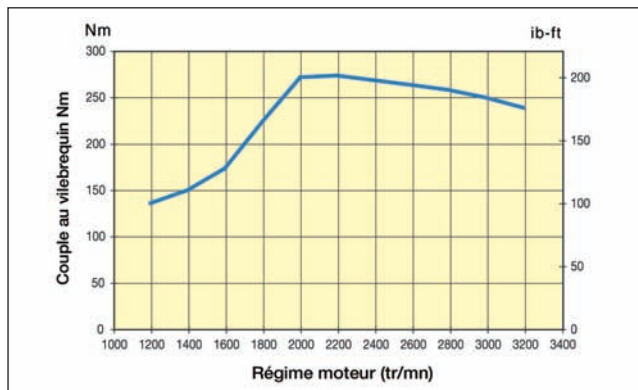

CONSOMMATION

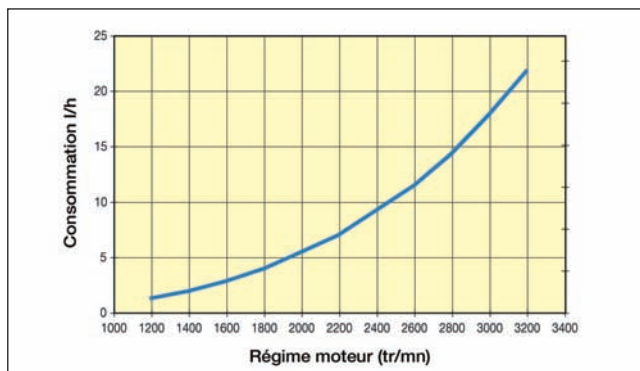

### Tableau de bord compact TYPE B 20

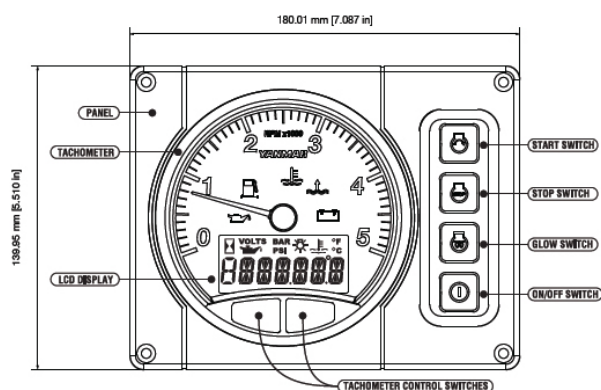

### Tableau de bord compact TYPE C 30 (option)

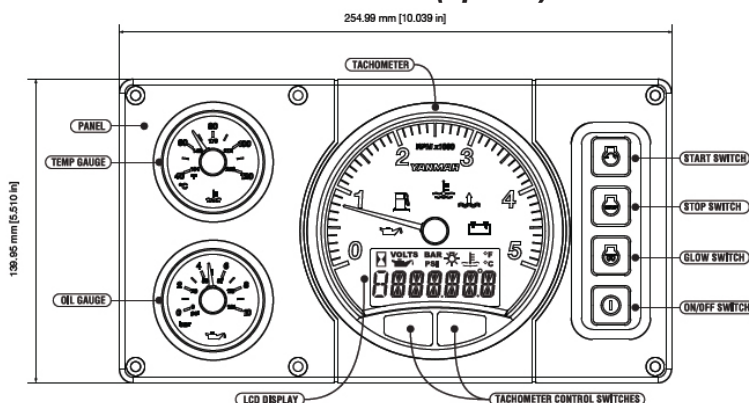

### Accessoires

#### Standard

- Silent blocs
- Coude mélangeur
- Courroie V
- Vase d'expansion
- Alternateur 12V - 125 Amp
- Stop électrique
- Faisceau électrique de liaison 10 mètres

#### Options

- Kit 2<sup>ème</sup> alternateur
- Rehausse d'échappement
- Rallonges de faisceau électrique
- Kit Bi-polaire 12V - 80 Amp
- Accessoires d'installation (catalogue FENWICK)

**INVERSEUR KM4A**

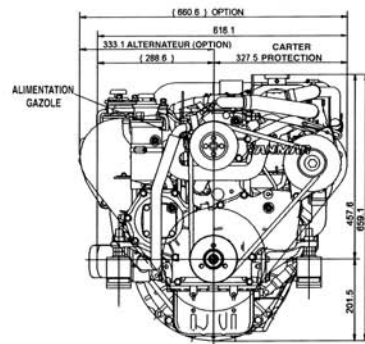
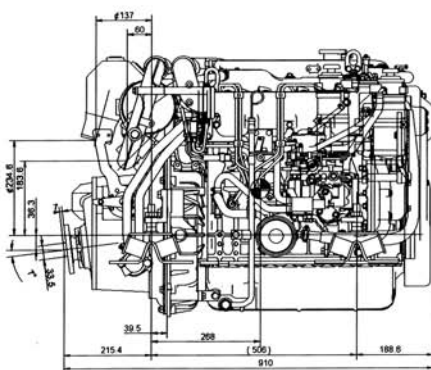
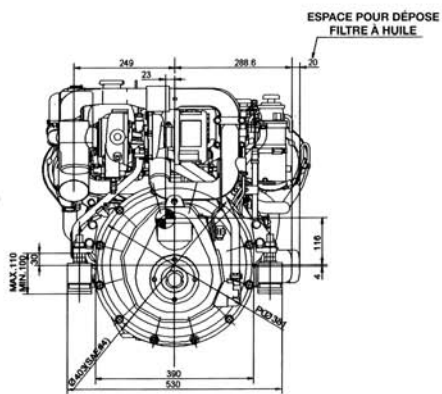
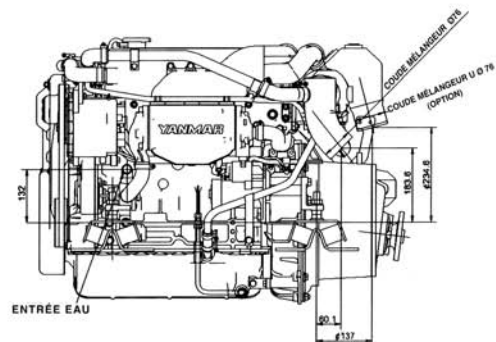
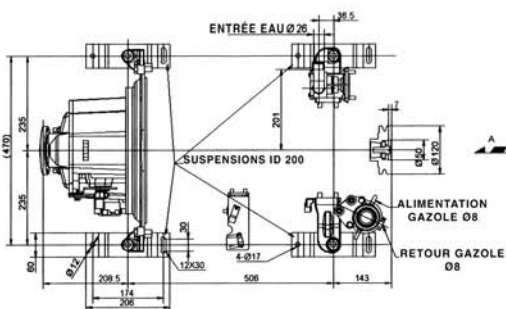
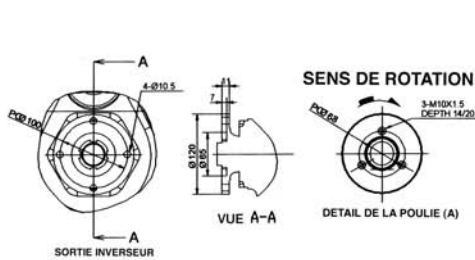

**INVERSEUR KMH4A**

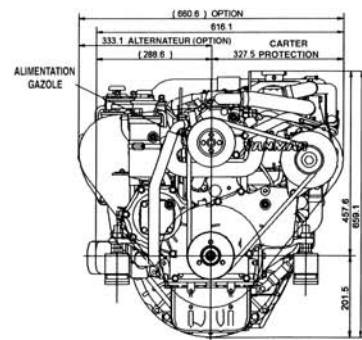
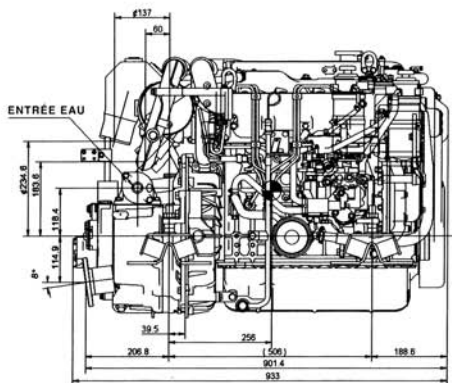
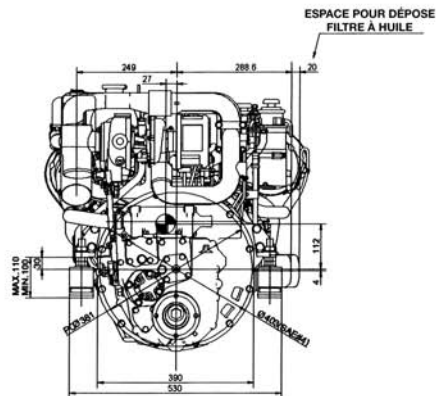
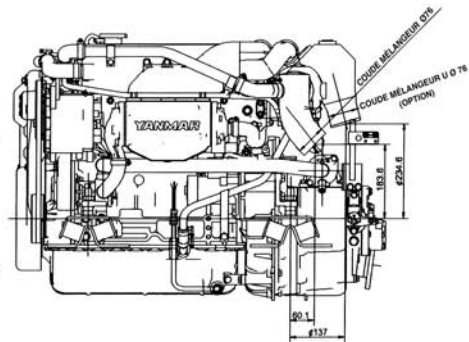
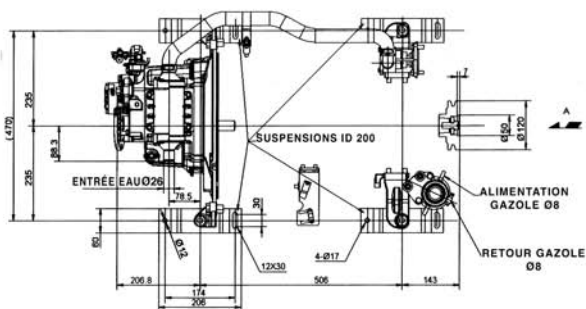
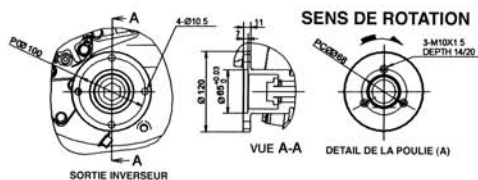



# Dimensions 4JH4-HTE Ligne d'arbre

## INVERSEUR ZF30M

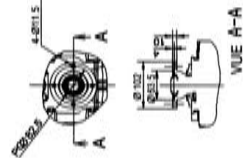
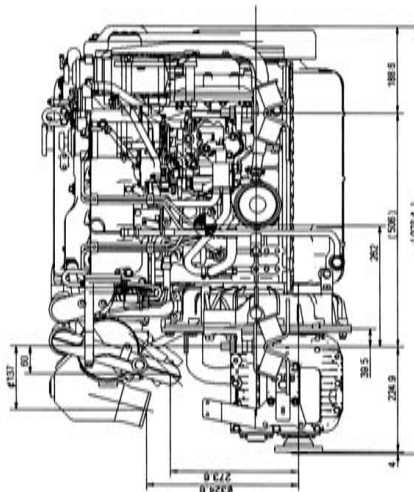
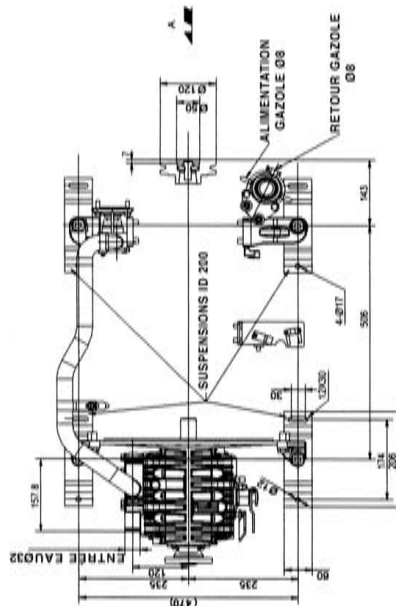
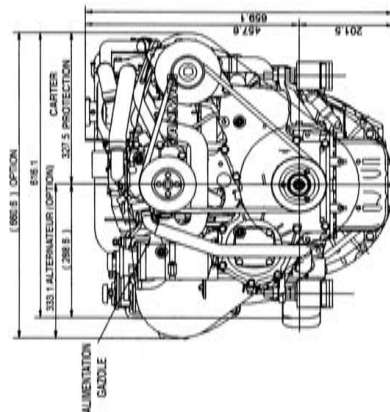
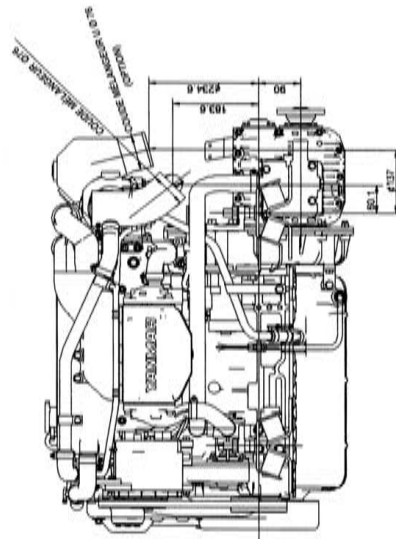

ESPACE POUR DEPOSE  
FILTRE A HUILE

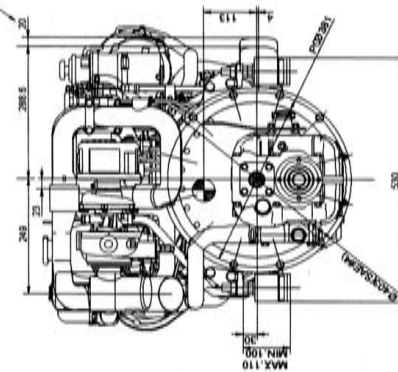

IMPORTÉ ET DISTRIBUÉ EN FRANCE PAR

**FENWICK**

Département MARINE

69 rue du Docteur Bauer  
93407 ST-OUEN

Fax 01 40 10 67 68

WEB : <http://www.fenwick.fr>

Dans un but d'amélioration, le constructeur se réserve le droit d'apporter toute modification sans préavis.

FENWICK préconise  
**MOTUL**

**YANMAR**